

**Plafoniere metalliche per sistemi d'allarme vocale**  
**Metal ceiling fixture for voice alarm systems**  
**Plafonniers métalliques pour systèmes d'alarme vocale**  
**Metall-Deckenlautsprecher für Sprach-Alarmsysteme**  
**Metalen plafonnières ten behoeve van alarmsystemen met gesproken woord**  
**Plafones metálicos para sistemas de alarma por voz**



**Safety:** Compliant to EN 60065  
**Emergency:** EN 54-24, EN 60849  
**Application:** Indoor environments (Type A)  
**Protection Degree:** IP32

**I** Leggere attentamente il presente foglio istruzioni. PASO S.p.A. declina ogni responsabilità per danni a persone e/o cose derivanti dalla non corretta installazione e dall'uso improprio del prodotto. **La messa in opera del diffusore deve essere effettuata da personale addestrato: un'errata installazione potrebbe comportare il rischio di scossa elettrica.**

Questi diffusori sono stati appositamente sviluppati per essere impiegati in sistemi d'emergenza e d'evacuazione (VES): sono infatti dotati di morsetteria ceramica e di fusibile termico, che garantiscono la salvaguardia della linea di collegamento altoparlanti nel caso in cui un possibile incendio metta fuori uso uno o più diffusori ad essa collegati. Il sistema di fissaggio a molle e il montaggio a baionetta riducono notevolmente i tempi di installazione. Le plafoniere sono composte da due parti: il corpo principale, che supporta l'altoparlante, e l'anello di sostegno. **Queste plafoniere sono dotate di una calotta antifiamma in acciaio che le rende rispondenti alle norme di sicurezza contro gli incendi.**

**UK** Please read this instruction sheet carefully. PASO S.p.A. will accept no liability for personal injury and/or damage to property resulting from incorrect installation or improper use of the product. **The speaker unit must be set up by trained personnel. Incorrect installation could result in the risk of electric shocks.**

These speaker units have been developed specifically for use in emergency and evacuation systems (VES) and each has its own ceramic terminal strip and thermal fuse. These ensure the protection of the line connecting the loudspeakers if a fire puts one or more of the speaker units connected to it out of use. The spring-based fixing system and the bayonet coupling cut the installation time. **This ceiling fixture has a steel flame-proof cap, in order to comply with fire-fighting safety standards.**

**F** Lire attentivement le présent feuillet d'instructions. PASO S.p.A. décline toute responsabilité pour les dommages aux personnes et/ou aux choses dus à une mauvaise installation ou à une utilisation incorrecte du produit. **La mise en place du diffuseur doit être effectuée par un personnel expert. Toute erreur d'installation pourrait présenter un risque d'électrocution.**

Ces diffuseurs ont été spécialement conçus pour être utilisés dans les systèmes de secours et d'évacuation (VES); ils sont en effet munis d'un bornier céramique et d'un fusible thermique qui assurent la protection de la ligne de raccordement des haut-parleurs au cas où un incendie potentiel mettrait hors d'usage un ou plusieurs diffuseurs qui y seraient reliés. Le système de fixation à ressorts et le montage à baïonnette réduisent considérablement les temps d'installation. **Ces plafonniers sont équipés d'une calotte anti-flamme en acier qui les rend conformes aux normes de sécurité anti-incendie.**

**D** Lesen Sie diese Anweisungen aufmerksam. PASO S.p.A. übernimmt keine Haftung für Schäden an Personen und/oder Gegenständen, die durch eine nicht ordnungsgemäße Installation und einen nicht sachgemäßen Gebrauch des Produkts verursacht werden. **Die Inbetriebnahme des Lautsprechers muss von Fachpersonal vorgenommen werden: bei falscher Installation besteht die Stromschlaggefahr.**

Diese Lautsprecherboxen wurden für den Einsatz in Notfall- und Evakuierungssystemen (VES) entwickelt: Zu diesem Zweck besitzen sie eine Keramikklembrett und eine Thermosicherung, die den Schutz der Verbindungsleitungen des Lautsprechers gewährleisten, wenn ein Brand einen oder mehrere der angeschlossenen Lautsprecher außer Betrieb setzt. Dank der Befestigung mit Haltefedern und der Bajonettmontage wird die Installationszeit erheblich verkürzt. **Diese Deckenlautsprecher sind mit einer feuerbeständigen Stahlhaube ausgestattet und entsprechen damit den Sicherheitsvorschriften für Brandschutz.**

**NL** Lees dit instructieblad aandachtig door. PASO S.p.A. aanvaardt geen aansprakelijkheid voor persoonlijk letsel en/of schade aan voorwerpen die het gevolg zijn van een niet correcte installatie en een oneigenlijk gebruik van het product. **De luidspreker moet door speciaal opgeleid personeel in bedrijf worden gesteld: een onjuiste installatie kan gevaar voor elektrische schokken met zich mee brengen.**

Deze kastluidsprekers zijn speciaal ontworpen om in nood- en ontruimingssystemen (VES) ingezet te worden. Ze zijn namelijk uitgerust met een klemstrook van keramiek en een thermische beveiliging ter bescherming van de verbindingslijn naar de luidsprekers, voor het geval één of meer op die lijn aangesloten luidsprekers door een eventuele brand buiten gebruik raken. Het bevestigingssysteem met veren en de bajonettmontage verminderen de installatietijd aanzienlijk. **Deze plafonnières zijn voorzien van een stalen brandvertragend kapje waarmee zij aan de brandveiligheidsnormen beantwoorden.**

**E** Leer detenidamente este folleto de instrucciones. La PASO S.p.A. rehusa cualquier responsabilidad ante daños a personas y/o cosas causados por la instalación no correcta y por el uso no adecuado del producto. **La instalación del difusor debe ser efectuada por personal capacitado: una instalación errónea puede conllevar el riesgo de sacudidas eléctricas.**

Estos difusores han sido desarrollados expresamente para ser utilizados en sistemas de emergencia y de evacuación (VES): en efecto tienen una regleta cerámica y fusible térmico, que garantizan la protección de la línea de conexión de los altavoces antes el caso de que un posible incendio ponga fuera de servicio uno o más difusores conectados con dicha línea. El sistema de fijación a presión y el montaje de bayoneta reducen mucho los tiempos de instalación. **Estos plafones incorporan una caperuza contra las llamas de acero de manera que cumplen con las normas de seguridad contra incendios.**

## ISTRUZIONI DI MONTAGGIO

**NOTA:** È opportuno eseguire queste operazioni con il pannello da controsoffitto appoggiato su un piano d'appoggio. Dopo aver praticato il foro nel pannello (vedi tabella dati tecnici), procedere così:

- A) togliere la vite (A);
- B) sganciare la griglia forata dal corpo del diffusore ruotandola in senso ORARIO;
- C) far passare i cavi di collegamento alla linea attraverso gli appositi fori sulla calotta antifiamma;
- D) collegare le terminazioni della linea alla morsettiere facendo riferimento alle indicazioni riportate nelle fig. 2 e 3;
- E) inserire la plafoniera nell'anello di sostegno facendo corrispondere le asole della griglia forata alle sporgenze interne riportate sull'anello ed agganciarla ruotandola in senso ANTIORARIO fino al raggiungimento della posizione di fermo.
- F) serrare a fondo la vite (A);
- G) inserire il corpo del diffusore, con le molle di aggancio rivolte verso l'alto, nel foro del pannello; liberare le molle di fissaggio dalla loro posizione di fermo, in modo da agganciare l'anello al pannello.

## MONTAGEANWEISUNGEN

**ANMERKUNG:** Für diese Arbeitsschritte sollte das Decken-paneel auf eine flache Auflage gelegt werden. Nach Herstellung der Deckenöffnung ist wie folgt vorzugehen (siehe Tabelle der technischen Daten):

- A) Entfernen Sie die Schraube (A);
- B) Das gelochte Gitter aus dem Lautsprechergehäuse durch Drehen IM UHRZEIGERSINN aushaken;
- C) Die Verbindungskabel durch die entsprechenden Öffnungen der feuerbeständigen Haube zur Leitung führen.
- D) Die Endstücke der Leitung an das Klemmbrett anschließen und dabei gemäß den Anweisungen in den Abb. 2 und 3 vorgehen.
- E) Den Deckenlautsprecher so in den Haltering einsetzen, dass die Ösen des gelochten Gitters auf den Vorsätzen im Innern des Rings liegen, und den Deckenlautsprecher durch Drehen ENTGEGEN DEM UHRZEIGERSINN bis zum Anschlag einhaken.
- F) Ziehen Sie Schraube (A);
- G) Das Lautsprechergehäuse mit nach oben gerichteten Haltefedern in die Öffnung in der Gegendecke einsetzen; die Haltefedern aus ihrem Sitz lösen, so dass sie den Ring am Paneel einhaken.

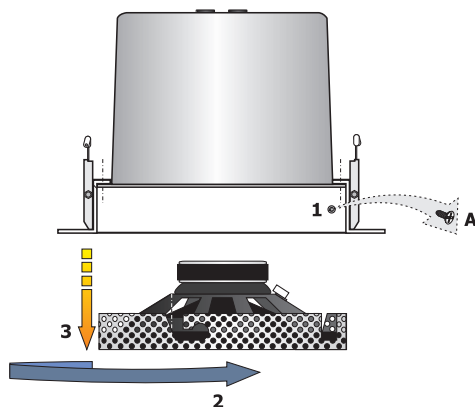

## MOUNTING INSTRUCTIONS

**NOTE:** It is advisable to carry out these operations with the panel of the false ceiling resting on a supporting surface. After making the hole in the false ceiling (see table with technical specifications), proceed as follows:

- A) remove the screw (A);
- B) Unhook the perforated grille from the housing of the speaker unit by turning it in a CLOCKWISE direction.
- C) Pass the cables for connection to the line through the holes provided for them in the flame-proof cap.
- D) Connect the cable ends of the line to the terminal strip, based on the indications in Figures 2 and 3.
- E) Fit the ceiling fixture into the supporting ring so that the slots in the perforated grille correspond to the internal protrusions on the ring and secure it in place by turning it in an ANTICLOCKWISE direction into it locks into place.
- F) Tighten the screw (A);
- G) Insert the housing of the speaker unit into the hole in the false ceiling, with the springs for hooking it in place pointing upwards. Release the springs from their locked position so that the ring remains hooked to the panel.

## MONTAGE-INSTRUCTIES

**MERKE:** Voer deze handelingen uit terwijl het paneel van het hangplafond op een steunvlak ligt. Handel, na eerst een gat in het hangplafond te hebben gemaakt (zie technische gegevens), als volgt:

- A) Verwijder de schroef (A).
- B) verwijder het gatenrooster van de behuizing van de luidspreker door het rooster IN KLOKRICHTING te draaien.
- C) steek de lijnverbindingkabels door de speciale gaten in het brandbeveiligingskapje
- D) sluit de aansluitklemmen aan op de klemmenstrook aan de hand van de aanwijzingen in fig. 2 en 3;
- E) schuif de plafonnière in de bevestigingsring en zorg dat de openingen van het rooster overeenstemmen met de binnenste uitstekende delen op de ring en zet de plafonnière vast door deze TEGEN DE KLOKRICHTING IN te draaien, totdat hij stevig vastzit.
- F) Draai de schroef (A);
- G) schuif de behuizing van de luidspreker met de bevestigingsklemmen naar boven gekeerd, in het gat in het hangplafond; trek de bevestigingsklemmen open, zodat de ring op het paneel kan worden vastgeklemd.

2

## INSTRUCTIONS DE MONTAGE

**NOTE:** Effectuer ces opérations avec le panneau du faux plafond posé sur un plan d'appui. Après avoir percé le trou dans le faux plafond (voir tableau caractéristiques techniques), procéder de la façon suivante:

- A) Retirez la vis (A);
- B) Décrocher la grille perforée du corps du diffuseur en la tournant dans le sens HORAIRE;
- C) Faire passer les câbles de raccordement à la ligne à travers les trous prévus à cet effet sur la calotte anti-flamme.
- D) Brancher les extrémités de la ligne au bornier en se référant aux indications des fig. 2 et 3.
- E) Introduire le plafonnier dans l'anneau support en faisant correspondre les fentes de la grille perforée aux saillies internes présentes sur l'anneau et l'accrocher en la tournant dans le sens ANTI-HORAIRE jusqu'à ce qu'elle atteigne la position de blocage.
- F) Serrer la vis (A);
- G) Introduire le corps du diffuseur, avec les ressorts de fixation orientés vers le haut, dans le trou du faux plafond ; libérer les ressorts de fixation de leur position de blocage, de manière à accrocher l'anneau au panneau.

## INSTRUCCIONES DE MONTAJE

**NOTA:** Es oportuno efectuar estas operaciones con el panel del falso techo apoyado sobre una superficie de apoyo. Después de haber taladrado el agujero en el falso techo (véase la tabla de datos técnicos), proceder como sigue:

- A) retire el tornillo (A);
- B) desenganchar la rejilla perforada del cuerpo del difusor girándola en sentido HORARIO;
- C) hacer pasar los cables de conexión con la línea a través de los agujeros correspondientes en la caperuza contra las llamas.
- D) conectar los terminales de la línea al tablero de bornes, ajustándose a las indicaciones presentadas en las fig. 2 y 3.
- E) introducir el plafón en el anillo de soporte haciendo coincidir las ranuras de la rejilla perforada con los salientes internos presentes en el anillo y engancharlo girándolo en sentido ANTIHORARIO hasta llegar a la posición de tope.
- F) apretar el tornillo (A);
- G) poner el cuerpo del difusor, con los resortes de enganche dirigidos hacia arriba, en el agujero del falso techo; soltar los resortes de fijación de su posición de tope para enganchar el anillo al panel.

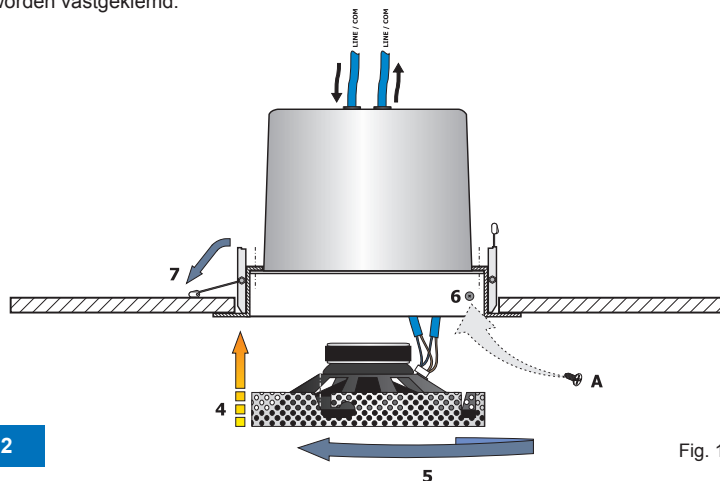

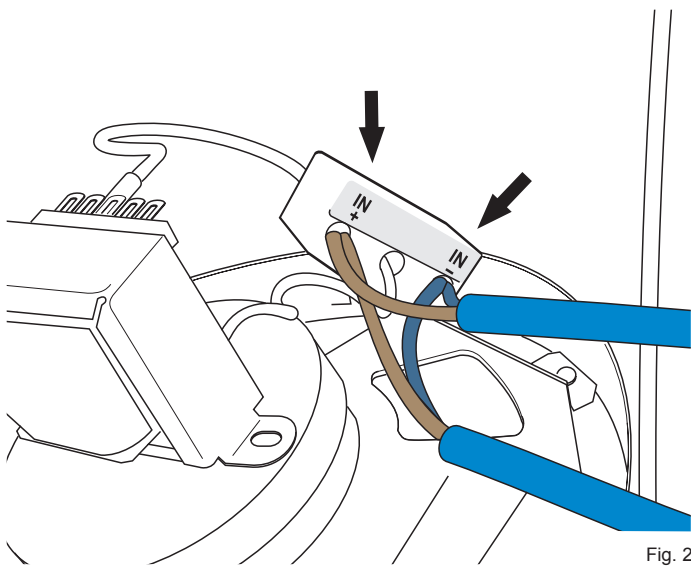

Fig. 2

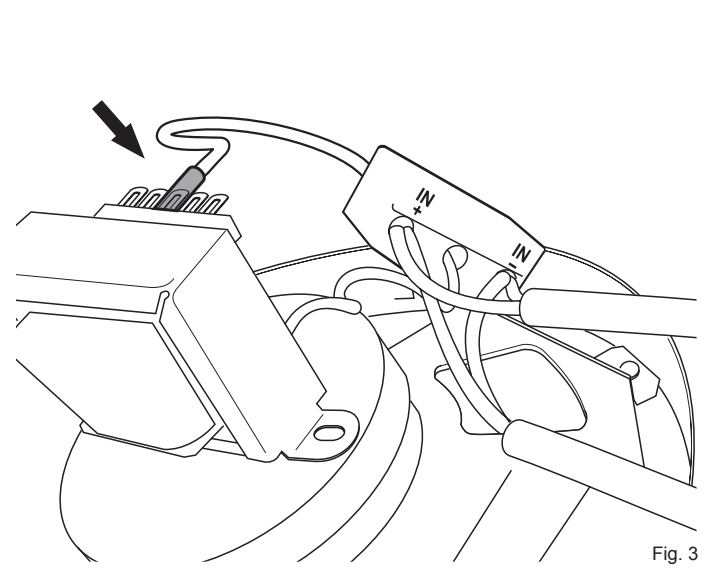
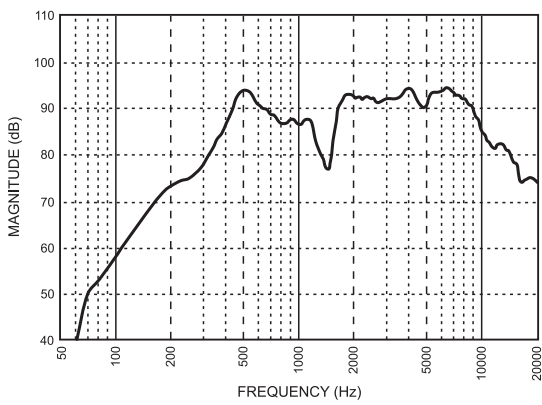
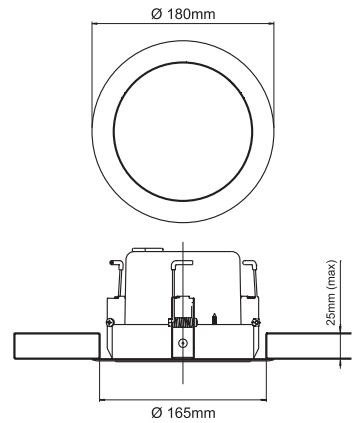
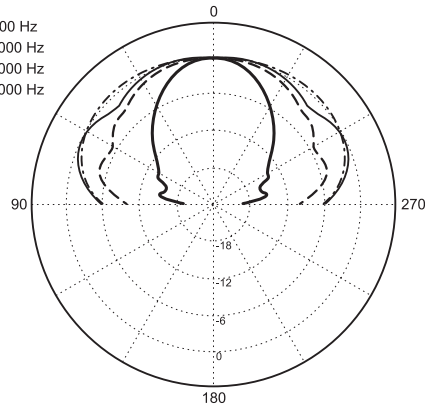

Fig. 3

**C57/6-EN**



--- 500 Hz  
 - - - 1000 Hz  
 - · - 2000 Hz  
 ——— 4000 Hz



Misure effettuate in campo libero simulato.  
 Simulated free-field measurements.

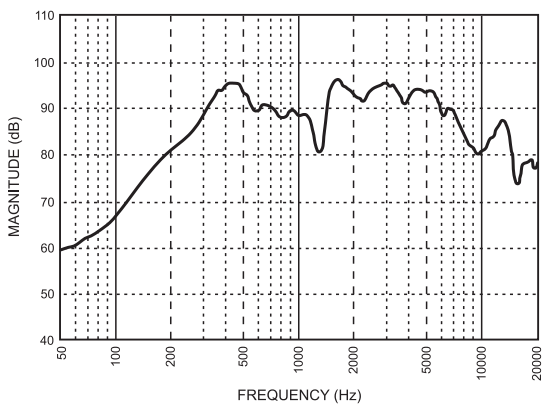

**C58/12-EN**

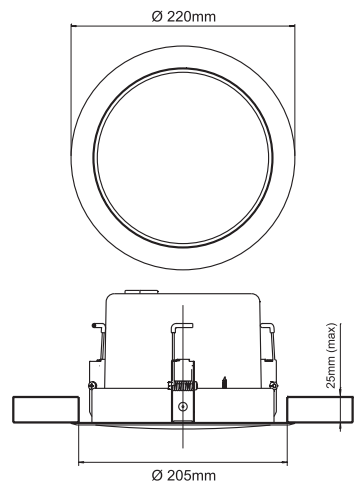
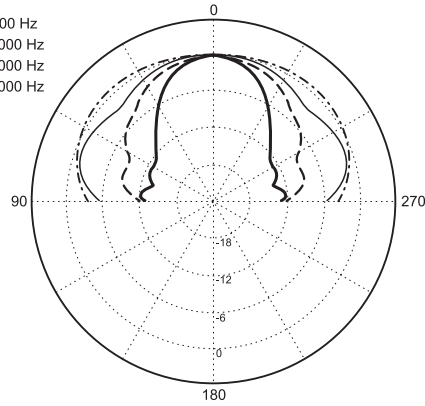

--- 500 Hz  
 - - - 1000 Hz  
 - · - 2000 Hz  
 ——— 4000 Hz



Misure effettuate in campo libero simulato.  
 Simulated free-field measurements.

C57/6-EN		C58/12-EN	
 0068 PASO S.p.A Via Settembrini, 34 - 20020 Lainate (MI) 13 0068-CPR-033/2013 (Rev.1) <b>EN 54-24</b> Loudspeaker for voice alarm systems for fire detection and fire alarm systems for buildings <b>C57/6-EN</b> Type A		 0068 PASO S.p.A Via Settembrini, 34 - 20020 Lainate (MI) 13 0068-CPR-033/2013 (Rev.1) <b>EN 54-24</b> Loudspeaker for voice alarm systems for fire detection and fire alarm systems for buildings <b>C58/12-EN</b> Type A	
Potenza nominale Rated output Puissance nominale	6 W (100 V)	12 W (100 V)	Nennleistung Nominaal vermogen Potencia nominal
Impedenza nominale (linea 100V) Nominal impedance (100 V line) Impédance nominale (ligne 100 V)	1667 Ω (6W) 3333 Ω (3W) 6667 Ω (1.5W)	833 Ω (12W) 1667 Ω (6W) 3333 Ω (3W)	Nennimpedanz (Leitung 100V) Nominale impedantie (100V-lijn) Impedancia nominal (línea 100V)
Impedenza nominale (linea 70V) Nominal impedance (70 V line) Impédance nominale (ligne 70 V)	817 Ω (6W) 1633 Ω (3W) 3267 Ω (1.5W)	408 Ω (12W) 817 Ω (6W) 1633 Ω (3W)	Nennimpedanz (Leitung 70V) Nominale impedantie (70V-lijn) Impedancia nominal (línea 70V)
Sensibilità Sensitivity Sensibilité	92 dB (1W/1m)	94 dB (1W/1m)	Empfindlichkeit Gevoeligheid Sensibilidad
Massima pressione sonora SPL* Max. sound pressure SPL* Pression sonore maximum SPL*	100 dB (6W/1m)	105 dB (12W/1m)	Maximaler Schalldruck SPL* Maximale geluidsdruk SPL* Nivel máximo de presión sonora SPL*
Risposta in frequenza Frequency response Réponse en fréquence	350 ÷ 15.000 Hz (peak -10 dB)	250 ÷ 15.000 Hz (peak -10 dB)	Frequenzgang Frequentieresponse Respuesta en frecuencia
Angolo di dispersione orizzontale (-6 dB) Horizontal angle of dispersion (-6 dB) Angle de dispersion horizontale (-6 dB)	180° (500 Hz) 180° (1 kHz) 160° (2 kHz) 70° (4 kHz)	180° (500 Hz) 180° (1 kHz) 110° (2 kHz) 60° (4 kHz)	Horizontaler Dispersionswinkel (-6 dB) Dispersiehoek horizontaal (-6 dB) Ángulo de dispersión horizontal (-6 dB)
Angolo di dispersione verticale (-6 dB) Vertical angle of dispersion (-6 dB) Angle de dispersion verticale (-6 dB)	180° (500 Hz) 180° (1 kHz) 160° (2 kHz) 70° (4 kHz)	180° (500 Hz) 180° (1 kHz) 110° (2 kHz) 60° (4 kHz)	Vertikaler Dispersionswinkel (-6 dB) Dispersiehoek verticaal (-6 dB) Ángulo de dispersión vertical (-6 dB)
Temperatura d'esercizio / stoccaggio Operating/storage temperature Température de fonctionnement/stockage	-25°C ÷ +55°C / -40°C ÷ 70°C		Betriebs- / Lagerungstemperatur Werk- / opslagtemperatuur Temp. de funcionamiento / almacenamiento
Umidità relativa Relative humidity Humidité relative	< 95%		Relative Feuchtigkeit Relatieve vochtigheid Humedad relativa
Foro per montaggio Mounting hole Trou de fixation	Ø 165 mm ±3	Ø 205 mm ±3	Befestigungsöffnung Montageboring Agujero de montaje
Dimensioni Size Dimensions	Ø 180 mm	Ø 220 mm	Abmessungen Afmetingen Medidas
Peso (completo di calotta) Weight (inclusive of the flame-proof cap) Poids (avec calotte)	1,6 kg	2 kg	Gewicht (gesamt, mit Haube) Gewicht (met kapje) Peso (completo con caperuza)

\* Misura effettuata al centro geometrico dell'altoparlante.  
Measurement made at the geometric center of the loudspeaker.

**GARANZIA**

Questo prodotto è garantito esente da difetti nelle sue materie prime e nel suo montaggio; il periodo di garanzia è regolamentato dalle norme vigenti. La Paso riparerà gratuitamente il prodotto difettoso qui garantito se il difetto risulterà essersi verificato durante l'uso normale; la garanzia non si estende quindi a prodotti usati ed installati in modo errato, danneggiati meccanicamente, danneggiati da liquidi o da agenti atmosferici. Il prodotto, risultato difettoso, dovrà essere inviato alla Paso franco di spese di spedizione e ritorno. Questa garanzia non ne comprende altre, esplicite od implicite, e non comprende danni o incidenti conseguenti a persone o cose. Contattare i distributori PASO della zona per maggiori informazioni sulla garanzia.

**Importante!** L'utente ha la responsabilità di produrre una prova d'acquisto (fattura o ricevuta) se vuole servirsi dell'assistenza coperta da garanzia. Dovrà inoltre fornire data di acquisto, modello e numero di serie riportati sull'apparecchio; a questo scopo, compilare come promemoria dei dati richiesti lo spazio qui sotto.

MODELLO:.....  
 NUMERO DI SERIE:.....  
 DATA D'ACQUISTO:.....

**GARANTIE**

Ce produit est garanti comme étant exempt de défauts de matières premières et de fabrication. La durée de la garantie est conforme aux normes en vigueur. Paso réparera gratuitement tout produit défectueux en garantie dès lors que l'anomalie se vérifiera dans le cadre d'une utilisation normale du produit. La garantie ne couvre donc pas les produits utilisés et installés de façon erronée, endommagés mécaniquement ou encore souillés par des liquides ou des agents atmosphériques. Le produit défectueux devra être envoyé à Paso franco de frais d'expédition et de réexpédition. La présente garantie n'en inclut aucune autre, explicite ou implicite, et ne couvre pas les lésions ou dommages causés aux personnes ou aux choses. Pour plus d'informations sur la garantie, veuillez contacter le distributeur PASO de votre zone.

**Important!** L'utilisateur devra présenter une preuve d'achat (facture ou récépissé) pour pouvoir bénéficier de l'assistance en garantie. Il devra par ailleurs fournir la date d'achat, le modèle et le numéro de série reportés sur l'appareil. Veuillez à cette fin remplir le memento des données demandées dans le cadre ci-dessous.

MODÈLE:.....  
 NUMÉRO DE SÉRIE:.....  
 DATE D'ACHAT:.....

**GARANTIE**

Dit product is gegarandeerd vrij van materiaal- en constructiefouten; de garantiedur wordt geregeld door de geldende wettelijke voorschriften. Paso voert de reparatie van de hier gegarandeerde defecte producten kosteloos uit, indien blijkt dat het defect tijdens normaal gebruik is opgetreden. De garantie heeft dus geen betrekking op verkeerd gebruikte of geïnstalleerde producten, producten die mechanisch beschadigd zijn of beschadigingen hebben opgelopen door vloeistoffen of de invloed van weersomstandigheden. Producten waarbij een defect is geconstateerd dienen franco verzend- en retourkosten aan Paso opgestuurd te worden. Deze garantie omvat geen enkele andere expliciete of impliciete garantie en dekt geen schade aan personen of zaken. Voor verdere informatie over de garantie dient contact opgenomen te worden met de dichtstbijzijnde PASO distributeur.

**Belangrijk!** De gebruiker(st)er is verantwoordelijk voor het overleggen van een aankoopbewijs (factuur of ontvangstbewijs), indien hij/zij gebruik wenst te maken van door de garantie gedekte assistentie. Bovendien moet hij/zij opgave doen van de aankoopdatum, het model en serienummer, die op het apparaat zijn aangebracht. Vul daarom de gevraagde gegevens hieronder in, als geheugensteun.

MODEL:.....  
 SERIENUMMER:.....  
 AANKOOPDATUM:.....

**WARRANTY**

This product is warranted to be free from defects in raw materials and assembly. The warranty period is governed by the applicable provisions of law. Paso will repair the product covered by this warranty free of charge if it is faulty, provided the defect has occurred during normal use. The warranty does not cover products that are improperly used or installed, mechanically damaged or damaged by liquids or the weather. If the product is found to be faulty, it must be sent to Paso free of charges for shipment and return. This warranty does not include any others, either explicit or implicit, and does not cover consequential damage to property or personal injury. For further information concerning the warranty contact your local PASO distributor.

**Important!** Should the user wish to avail himself of servicing under the warranty, he must provide evidence of the purchase (invoice or receipt). The user shall also indicate the date of purchase, model and serial number indicated on the equipment. For this reason, you should complete the box below as a reminder of the data required.

MODEL:.....  
 SERIAL NUMBER:.....  
 PURCHASE DATE:.....

**GARANTIE**

Für dieses Produkt wird eine Garantie für Rohmaterialfehler und Montagefehler gewährt; die Garantiezeit unterliegt den gültigen gesetzlichen Bestimmungen. Paso repariert das garantierte Produkt kostenlos, wenn sich herausstellt, dass der Defekt während des normalen Gebrauchs aufgetreten ist; die Garantie erstreckt sich demnach nicht auf Produkte, die falsch gebraucht und installiert oder mechanisch, durch Flüssigkeiten oder Umwelteinflüsse beschädigt wurden. Das defekte Produkt muss franco Versandkosten für den Hin- und Rücktransport zu und von Paso gesendet werden. Diese Garantie schließt keine weiteren, expliziten oder impliziten Leistungen und Folgeschäden an Personen, Gegenständen oder Unfälle ein. Bitte wenden Sie sich an PASO-Fachhandel in Ihrer Gegend, wenn Sie weitere Informationen zu dieser Garantie wünschen.

**Wichtig!** Der Kunde muss einen Verkaufsbeleg (Rechnung oder Quittung) vorlegen, wenn er Serviceleistungen, die unter die Garantie fallen, in Anspruch nehmen möchte. Er muss zu diesem Zweck außerdem das Kaufdatum angeben sowie das Modell und die Seriennummer, die auf dem Gerät vermerkt sind. Diese Daten müssen in den unten stehenden Textkästen eingetragen werden.

MODELL:.....  
 SERIENNUMMER:.....  
 DATUM DES ERWERBS:.....

**GARANTÍA**

Este producto está garantizado libre de defectos en sus materias primas y en su montaje; el periodo de garantía se rige por las normas vigentes. La Paso reparará gratuitamente el producto defectuoso aquí garantizado si el defecto resultará haberse presentado durante el uso normal; la garantía no ampara pues los productos utilizados e instalados de manera errónea, dañados mecánicamente, dañados por líquidos o por agentes atmosféricos. El producto, que haya resultado defectuoso, deberá ser enviado a la Paso con portes pagados de envío y de vuelta. Esta garantía no incluye otras, explícitas o implícitas, y no incluye daños o accidentes consiguientes a personas o cosas. Contactar con los distribuidores PASO de la zona para más información acerca de la garantía.

**¡Importante!** El usuario tiene la responsabilidad de presentar una prueba de compra (factura o recibo) si desea utilizar la asistencia amparada por la garantía. Deberá así mismo demostrar la fecha de compra e indicar el modelo y el número de serie indicados en el aparato; con tal fin, rellenar como memorando de los datos necesarios el cuadro siguiente.

MODELO:.....  
 NÚMERO DE SERIE:.....  
 FECHA DE COMPRA:.....



**Avvertenze per lo smaltimento del prodotto ai sensi della Direttiva Europea 2002/96/EC** Alla fine della sua vita utile il prodotto non deve essere smaltito insieme ai rifiuti urbani, ma deve essere consegnato presso gli appositi centri di raccolta differenziata predisposti dalle amministrazioni comunali, oppure presso i rivenditori che forniscono questo servizio. Smaltire separatamente un rifiuto elettrico e/o elettronico (RAEE) consente di evitare possibili conseguenze negative per l'ambiente e per la salute derivanti da un suo smaltimento inadeguato e permette di recuperare i materiali di cui è composto al fine di ottenere un importante risparmio di energia e di risorse. Su ciascun prodotto è riportato a questo scopo il marchio del contenitore di spazzatura barrato.

**Important information for correct disposal of the product in accordance with EC Directive 2002/96/EC** This product must not be disposed of as urban waste at the end of its working life. It must be taken to a special waste collection centre licensed by the local authorities or to a dealer providing this service. Separate disposal of electric and/or electronic equipment (WEEE) will avoid possible negative consequences for the environment and for health resulting from inappropriate disposal, and will enable the constituent materials to be recovered, with significant savings in energy and resources. As a reminder of the need to dispose of this equipment separately, the product is marked with a crossed-out wheeled dustbin.

**Recommandations pour l'élimination du produit conformément à la Directive Européenne 2002/96/EC** Au terme de son utilisation, le produit ne doit pas être éliminé avec les déchets urbains. L'appareil doit être remis à l'un des centres de tri sélectif agréés par l'administration communale ou à un revendeur assurant ce service. L'élimination différenciée des appareils électroniques (WEEE) permet non seulement d'éviter les retombées négatives pour l'environnement et la santé dues à une élimination incorrecte, mais aussi de récupérer les matériaux qui le composent et permet ainsi d'effectuer d'importantes économies en termes d'énergie et de ressources. Pour rappeler l'obligation d'éliminer séparément les appareils électroniques, le produit porte le symbole d'un caisson à ordures barré.

**Wichtiger Hinweis für die Entsorgung des Produkts in Übereinstimmung mit der EG-Richtlinie 2002/96/EC** Am Ende seiner Nutzzeit darf das Produkt nicht zusammen mit dem Siedlungsabfall beseitigt werden, sondern es muss bei den zu diesem Zweck von den städtischen Behörden eingerichteten Sammelstellen oder zu den Fachhändlern, die einen Rücknahmeservice anbieten, gebracht werden. Die getrennte Entsorgung von Elektro- und Elektronik-Altgeräten (WEEE - Waste Electric and Electronic Equipment) vermeidet mögliche negative Auswirkungen auf die Umwelt und die Gesundheit infolge einer nicht vorschriftsmäßigen Entsorgung. Zudem wird die Wiederverwertung der Materialien, aus denen das Gerät besteht, ermöglicht, so dass eine bedeutende Einsparung an Energie und Ressourcen erzielt wird. Aus diesem Grund ist das Produkt mit dem Symbol einer durchgestrichenen Mülltonne gekennzeichnet.

**Belangrijke informatie voor de verwerking van het product in overeenstemming met de Europese Richtlijn 2002/96/EC** Aan het einde van zijn levensduur mag het product niet samen met het gewone huishoudelijke afval worden verwerkt. Het moet naar het daartoe bestemde gemeentelijke verzamelpunt voor gescheiden afval worden gebracht, of naar een verkooppunt dat deze service verleent. Het apart verwerken van afgedankte elektrische en elektronische apparatuur (AEEA) voorkomt mogelijk negatieve gevolgen voor het milieu en de gezondheid die door een ongeschikte verwerking ontstaan en zorgt ervoor dat de materialen waaruit het apparaat is samengesteld teruggewonnen kunnen worden om een aanmerkelijke besparing van energie en grondstoffen te verkrijgen. Om op de verplichting tot gescheiden verwerking van elektrische apparatuur te wijzen, is op het product het symbool van een doorgekruiste vuilnisbak aangebracht.

**Advertencias para la eliminación correcta del producto según establece la Directiva Europea 2002/96/EC** Al final de su vida útil, el producto no debe eliminarse junto a los residuos urbanos. Debe entregarse a centros específicos de recogida selectiva establecidos por las administraciones municipales, o a los revendedores que facilitan este servicio. Eliminar por separado un aparato eléctrico o electrónico (WEEE) significa evitar posibles consecuencias negativas para el medio ambiente y la salud derivadas de una eliminación inadecuada y permite reciclar los materiales que lo componen, obteniendo así un ahorro importante de energía y recursos. Para subrayar la obligación de eliminar por separado el aparato, en el producto aparece un contenedor de basura móvil listado.



Questo prodotto è conforme alle Direttive della Comunità Europea sotto le quali lo stesso ricade.  
 This product is in keeping with the relevant European Community Directives.  
 Ce produit est conforme aux Directives de la Communauté Européenne auxquelles il est soumis.  
 Dieses Produkt entspricht den diesbezüglichen EU-Richtlinien.  
 Dit product is conform de Richtlijnen van de Europese Gemeenschap waaronder het valt.  
 Este producto cumple con sus correspondientes Directivas de la Comunidad Europea.



A series of horizontal dotted lines spanning the width of the page, providing a guide for handwriting practice. The lines are evenly spaced and extend across the entire width of the page.

Nel continuo intento di migliorare i propri prodotti, la PASO S.p.A. si riserva il diritto di apportare modifiche ai disegni e alle caratteristiche tecniche in qualsiasi momento e senza alcun preavviso.

PASO S.p.A. strive to improve their products continuously, and therefore reserve the right to make changes to the drawings and technical specifications at any time and without notice.

En raison de l'amélioration constante de ses produits, PASO S.p.A. se réserve le droit d'apporter des modifications aux dessins et caractéristiques techniques à tout instant et sans préavis aucun.

In der Überzeugung, die eigenen Produkte beständig verbessern zu wollen, behält sich PASO S.p.A. das Recht vor, jederzeit und ohne Vorankündigung Änderungen an technischen Zeichnungen und - Merkmalen vorzunehmen.

Aangezien PASO S.p.A. voortdurend verbeteringen aanbrengt aan haar producten, behoudt zij zich het recht voor op ieder moment zonder voorbericht de tekeningen en technische eigenschappen aan wijzigen te onderwerpen.

Siempre con la firme intención de mejorar sus productos, Paso S.p.A. se reserva el derecho de modificar los dibujos y las características técnicas, sin preaviso alguno.

**pasos** S.p.A

Via Settembrini, 34 - 20020 Lainate (MI) - ITALIA  
TEL. +39-02-580 77 1 (15 linee r.a.) - FAX +39-02-580 77 277  
<http://www.paso.it> - UDT - 04/14 - 11/738